



## СИСТЕМА ПЕРЕДАЧИ ИЗВЕЩЕНИЙ «ЮПИТЕР»



OC03

### ИНДИВИДУАЛЬНЫЙ ОТВЕТЧИК (Брелковый) Паспорт. Руководство пользователя ИОб.

Ред.2

#### 1 Общие сведения об изделии

Индивидуальный ответчик брелковый (ИОб) входит в состав абонентского комплекта системы передачи извещений «Юпитер» и предназначен для контроля состояния шлейфов сигнализации (ШС) объектов, приёма и контроля секретного кода, индикации состояния и обмена информацией с базовым блоком (ББ).

#### 2 Основные технические характеристики

Наименование характеристики	Значение
Число ШС на одном ИОб	3
Номинальное сопротивление ШС, кОм	3
Напряжение на разорванном ШС, В не менее	10
Габаритные размеры ИОб мм, не более	47x110x24
Габаритные размеры брелка кодового (БК), мм	47x25x8
Масса ИОб, кг, не более	0,12
Масса БК, кг, не более	0,08

#### 3 Комплект поставки

Обозначение	Наименование	Кол- во
МД3.035.005-1	Индивидуальный ответчик брелковый	1
МД3.035.006	Брелки кодовые (БК)	*
МД3.035.005-1ПС	Паспорт. Руководство пользователя ИОб	1

\* - Количество БК согласовывается с заказчиком.

#### 4 Гарантийные обязательства

4.1 Изготовитель гарантирует соответствие ИОб техническим условиям МД3.035.005ТУ при соблюдении потребителем условий эксплуатации, хранения и транспортирования.

4.2 Гарантийный срок эксплуатации - 36 месяцев со дня отгрузки потребителю.

4.3 Изготовитель обязуется в течение гарантийного срока безвозмездно ремонтировать ИОб, если будет обнаружено несоответствие требованиям технических условий, происшедшее по вине изготовителя.

4.4 Гарантийные обязательства не распространяются на ИОб при нарушении потребителем условий эксплуатации, хранения или транспортирования, а также при наличии механических повреждений, признаков самостоятельного ремонта потребителем, при отсутствии настоящего паспорта.

4.5 Срок службы ИОб - 8 лет.

#### 5 Сведения о содержании драгоценных металлов

Драгоценных металлов не содержится

#### 6 Сведения об изготовителе

Изготовитель: ООО «Элеста» 199155, Санкт – Петербург, ул. Одоевского д.8  
Тел: (812) 350-86-16. Факс: (812) 352-5728. E-mail: elesta@elesta.ru. <http://www.elesta.ru>

#### 7 Свидетельство о приёмке

ИОб системы передачи извещений «Юпитер», заводской номер \_\_\_\_\_  
соответствует техническим условиям МД3.035.005ТУ и признан годным для эксплуатации.

Дата изготовления \_\_\_\_\_ 200\_\_ г.

М.П.

## 8 Сведения о сертификации

ИОб соответствует требованиям государственных стандартов и имеет сертификат соответствия № РОСС RU.OC03.В01280, выданный Органом по сертификации ЦСА ОПС ГУВО МВД РОССИИ № РОСС RU.0001.11OC03.

## 9 Схема соединений

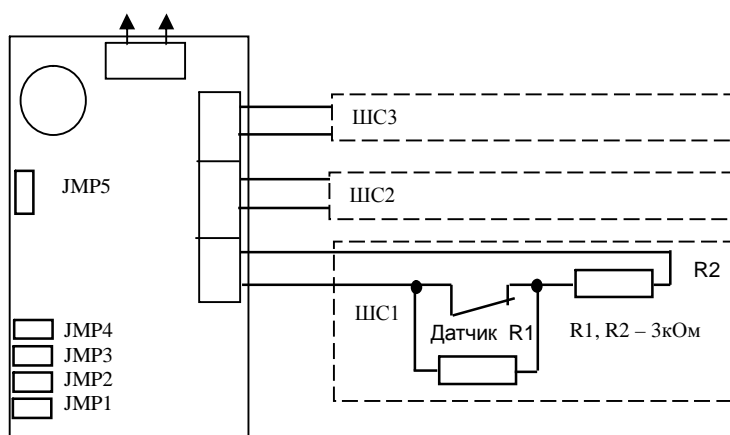

## Руководство пользователя ИОб

### Общие положения

На передней панели Индивидуального ответчика (ИОб) имеется пять светодиодов. Два нижних светодиода (красный и зелёный) индицируют состояние охраны объекта: зелёный светодиод индицирует снятие объекта с охраны, красный - взятие под охрану. Три жёлтых светодиода индицируют состояние шлейфов на объекте. При нормальном состоянии шлейфа соответствующий ему светодиод погашен.

### Сдача объекта под охрану

На охраняемом объекте закрываются все двери, окна и форточки, оборудованные датчиками. Внешняя входная дверь, соответствующая 1 шлейфу, может оставаться при этом открытой. На ИОб должен мигать зелёный светодиод, показывающий, что объект не охраняется. Если горят светодиоды, соответствующие 2 или 3 шлейфу, то необходимо произвести проверку целостности данных шлейфов. После этого сдающий вставляет кодовый брелок в приемник ИОб. Если шлейфы в норме, то примерно через 3...5 секунд после вставления брелока в приемник ИОб зелёный светодиод гаснет, зажигается красный и включается прерывистый звуковой сигнал, показывающий, что объект готов к сдаче и сдающий имеет возможность в течение 1,5 мин выйти из помещения. После закрытия входной двери объект сразу сдаётся под охрану, звуковой сигнал при этом отключается. Если выхода из помещения не было, то объект сдаётся под охрану по времени, через 1,5 мин. Для отмены взятия под охрану необходимо еще раз вставить брелок в приемник ИОб. При этом выключается красный светодиод и звуковой сигнал и включается зелёный светодиод.

#### Внимание!

*Если после вставления кодового брелока в приёмник ИОб не включается звуковой сигнал и горят одновременно красный и зелёный светодиоды – это значит отсутствует связь с пунктом охраны. Необходимо позвонить по телефону в пункт охраны, сообщить о неисправности и выполнить указания дежурного.*

### Снятие объекта с охраны

При открывании входной двери включается звуковой сигнал на ИОб и вводится 1,5 мин задержка на снятие объекта с охраны. В течение этого времени необходимо вставить кодовый брелок в гнездо приемник ИОб. При этом спустя примерно 3...5 секунд гаснет красный светодиод, загорается зелёный и отключается звуковой сигнал. Объект снят с охраны.