



СИСТЕМА ПЕРЕДАЧИ ИЗВЕЩЕНИЙ «ЮПИТЕР»



OC03

ИНДИВИДУАЛЬНЫЙ ОТВЕТЧИК (клавиатурный) Паспорт. Руководство пользователя ИОк v04. Ред.2

1 Общие сведения об изделии

Индивидуальный ответчик клавиатурный (ИОк) входит в состав абонентского комплекта системы передачи извещений «Юпитер» и предназначен для контроля состояния шлейфов сигнализации (ШС) объектов, приёма и контроля секретного кода, индикации состояния и обмена информацией с базовым блоком (ББ).

2 Основные технические характеристики

Наименование характеристики	Значение
Число ШС на одном ИОк	3
Номинальное сопротивление ШС, кОм	3
Напряжение на разорванном ШС, В не менее	10
Габаритные размеры мм, не более	115x110x40
Масса, кг, не более	0,4

3 Комплект поставки

Обозначение	Наименование	Кол- во
МДЗ.035.005ТУ	Индивидуальный ответчик клавиатурный	1
МДЗ.035.005ПС	Паспорт. Руководство пользователя	1

4 Гарантийные обязательства

4.1 Изготовитель гарантирует соответствие ИОк техническим условиям МДЗ.035.005ТУ при соблюдении потребителем условий эксплуатации, хранения и транспортирования.

4.2 Гарантийный срок эксплуатации - 36 месяцев со дня отгрузки потребителю.

4.3 Изготовитель обязуется в течение гарантийного срока безвозмездно ремонтировать ИОк, если будет обнаружено несоответствие требованиям технических условий, происшедшее по вине изготовителя.

4.4 Гарантийные обязательства не распространяются на ИОк при нарушении потребителем условий эксплуатации, хранения или транспортирования, а также при наличии механических повреждений, признаков самостоятельного ремонта потребителем, при отсутствии настоящего паспорта.

4.5 Срок службы ИОк - 8 лет.

5 Свидетельство о приёмке

ИОк системы передачи извещений «Юпитер», заводской номер _____ соответствует техническим условиям МДЗ.035.005ТУ и признан годным для эксплуатации.

Дата выпуска _____ 200__ г.

М.П.

Представитель ТК: _____ / _____ /

6 Сведения о содержании драгоценных металлов

Драгоценных металлов не содержится

7 Сведения об изготовителе

Изготовитель: ООО "Элеста" 199155, Санкт – Петербург, ул. Одоевского д.8
Тел: (812) 350-86-16. Тел.Факс: (812) 352-5728. E-mail: elesta@elesta.ru
<http://www.elesta.ru>

8 Сведения о сертификации

ИОк соответствует требованиям государственных стандартов и имеет:

- сертификат соответствия № РОСС RU.OC03.V01280, выданный Органом по сертификации ЦСА ОПС ГУВО МВД РОССИИ, № РОСС RU.0001.11OC03.
- декларацию о соответствии требованиям: «Правила применения оконечного оборудования, подключаемого к двухпроводному аналоговому стыку телефонной сети связи общего пользования». Регистрационный № Д -ТМ-0086 от 29.12.2005г.

9 Сведения об установке изделия (заполняется потребителем)

Дата	Адрес места установки	Дополнительные сведения

10 Сведения о неисправностях (заполняется потребителем)

Дата	Характер проявления неисправности	Фамилия подпись

11 Сведения о ремонте (заполняется ремонтным предприятием)

Дата	Причина устранённой неисправности	Фамилия, подпись

12 Схема соединений

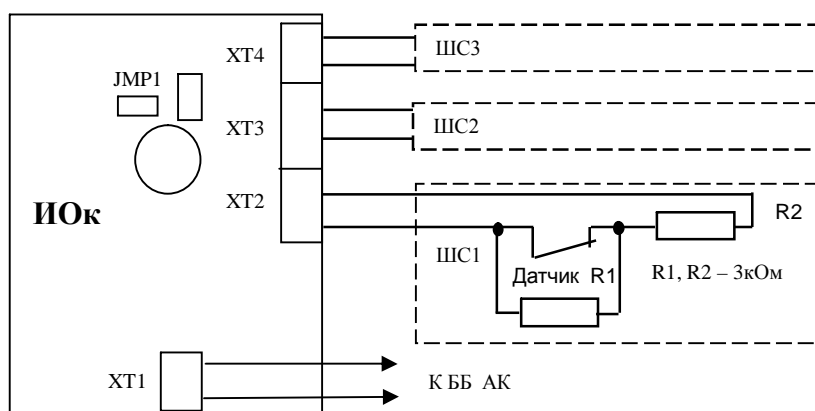

Руководство пользователя

Общие положения

На передней панели индивидуального ответчика клавиатурного (ИОк) имеется 5 светодиодов. Два правых светодиода (красный и зеленый) индицируют состояние охраны объекта: включенный зеленый светодиод индицирует, что объект снят с охраны, включенный красный светодиод индицирует, что объект сдан под охрану. Три желтых светодиода индицируют состояние шлейфов на объекте. При ненарушенном шлейфе соответствующий ему светодиод не горит.

Сдача объекта под охрану и снятие объекта с охраны осуществляется набором секретного кода на клавиатуре ИОк. Секретный код состоит из четырех цифр (первая цифра – номер присвоенный пользователю, 3 последующие цифры – секретный код).

ИОк позволяет вызывать наряд милиции, когда пользователя силой заставляют сдать под охрану или снять с охраны объект. В этой ситуации необходимо набрать другой секретный код - “код тихой тревоги”.

ИОк позволяет пользователю самостоятельно изменять три последние цифры секретных кодов, а так же изменять громкость звукового сигнала.

Сдача объекта под охрану

На охраняемом объекте закрываются все двери, окна и форточки, оборудованные датчиками. Сдача под охрану осуществляется следующим образом:

- убедиться, что индикация на ИОк находится в исходном состоянии, т. е. горит мигающим светом зеленый светодиод, а остальные не горят.
- нажать клавишу номера, присвоенного пользователю, нажать три клавиши секретного кода пользователя. После этого не позднее, чем через 5с зелёный светодиод гаснет, а красный светодиод загорается мерцающим светом и включается звуковой сигнал показывающий, что ИОк готов к сдаче;

Примечание - Если при сдаче объекта под охрану звуковой сигнал не включается, это признак неисправности линии связи. Необходимо вызвать техника с ПЦН.

- сдача под охрану произойдёт через 1.5 мин после набора кода, если за это время не будет нарушений ШС.
- если в течение 1.5 мин после набора кода будет нарушен и восстановлен ШС входной двери, то взятие произойдёт сразу после восстановления ШС (выход с объекта).
- после набора кода с открытой входной дверью объект будет сдан под охрану сразу после закрытия двери. Если дверь будет открыта более 1.5 мин, то ИОк сформирует сигнал «Не взятие».
- для отмены сдачи под охрану необходимо вновь ввести секретный код. При этом выключается красный светодиод и звуковой сигнал и включается зеленый светодиод.

Быстрая сдача объекта под охрану

Для быстрого ввода секретного кода достаточно нажать клавишу #, затем нажать цифру номера, закреплённого за пользователем и опять нажать клавишу #.

Примечание - Отмена «Сдачи» под охрану или «Снятия» с охраны объекта производится только полным набором секретного кода.

Снятие объекта с охраны

Снятие ИО с охраны осуществляется следующим образом:

- при открытии входной двери на объекте включается звуковой сигнал на ИОк.
- в течение времени задержки на вход (1.5 мин.) необходимо на клавиатуре ИОк ввести секретный код пользователя. После этого не позднее, чем через 5 секунд, выключается звуковой сигнал, гаснет красный светодиод и загорается мерцающим светом зеленый светодиод. ИОк снят с охраны.

Примечание - При сдаче под охрану или снятии с охраны объекта, если с трех попыток не удалось набрать правильный секретный код на ИОк, на пульт централизованного наблюдения (ПЦН) передается сообщение «Тревога» даже, если не истекло время задержки.

Передача сообщения «тихая тревога»

Сообщение «тихая тревога» передается пользователем на ПЦН в том случае, если его принуждают произвести снятие с охраны или сдачу объекта под охрану .

Передача этого сообщения производится аналогично действиям в разделах «Снятие объекта с охраны» и «Сдача объекта под охрану» набором секретного кода «тихая тревога».

Изменение секретного кода

Изменение кода взятия-снятия должно производиться, когда объект снят с охраны. Состояние шлейфов при переобучении безразлично.

Нажмите на клавиатуре ИОк последовательно следующие клавиши:

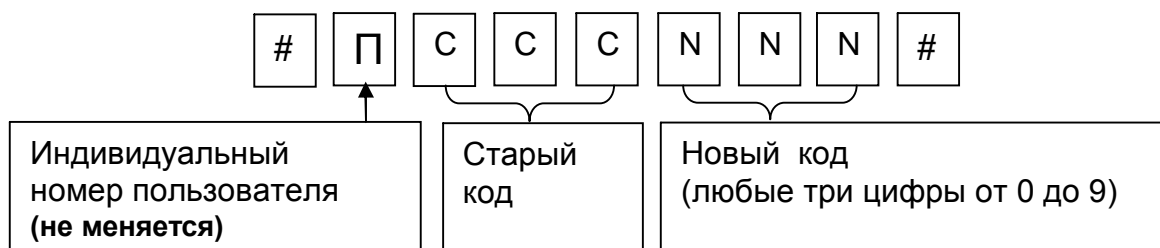

Изменение кода «тихой тревоги»

Изменение кода тихой тревоги должно производиться, когда объект снят с охраны. Состояние шлейфов при переобучении безразлично.

Нажмите на клавиатуре последовательно следующие клавиши:

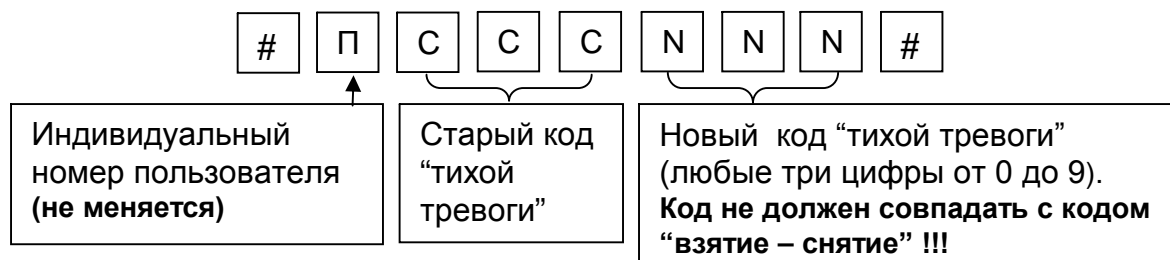

Изменение громкости звукового сигнала

Для изменения громкости звукового сигнала необходимо нажать два раза клавишу (#) затем, нажимая клавиши 0 ... 9, выбрать желаемую громкость. Нажать клавишу (#).

Примечания

1. Пауза между нажатиями клавиш не должна превышать 3 секунды.
2. Для отказа от введенных параметров, нажмите клавишу «*».
3. Для добавления нового индивидуального номера пользователя необходимо вызвать техника с ПЦН.